

WAFFA SL30 Rinnaltsurumismasin

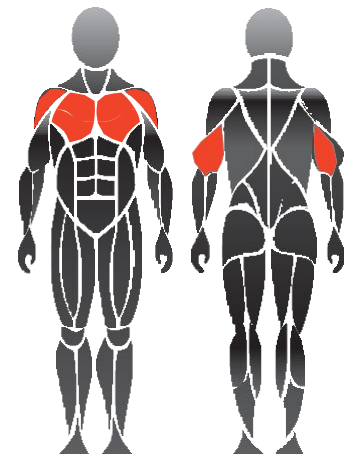
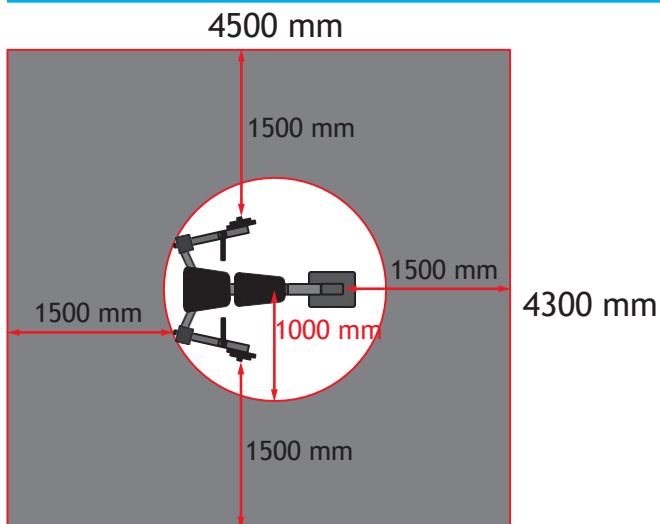

Kasutus- ja liigutusala

Treenitavad lihased

Tooteandmed:

Pikkus: 1620 mm
Laius: 1300 mm
Kõrgus: 1500 mm
Treening-
raskus: valitav 2,5
- 15 kg

Soovituslik
vanus: + 14 a
Standard: EN16630:2015

Tootekirjeldus:

-Metallprofiil
-Seina paksus 4 - 6 mm
-Kuumtsink ja pulbervärv
-Hooldusvabad ja roostevabad kuullaagrid

Seadmevärvid:

-Kinnituspost, käepideme varred, seljatoed RAL 7024 tumehall
-Seadme raami värvid:
RAL 1028 kollane, RAL 3001 punane
RAL 5012 sinine, RAL 6019 roheline ja RAL 7040 hall.
-Lisahinna eest võimalik katta metalloosa graffiti vastase värviga.

Paigaldus:

-Kinnitatakse betoonalusele betoonkruvide või ankrutega.

- TÄHELEPANU!

Pikemale betoonalusele saab paigaldada ühe kinnitusposti külge kaks treeningseadet.

- Betoonaluse valamisel peab arvestama maapinna külmaisolatsiooniga.

Betoonaluse mõõdud:

1 seade / 1 kinnituspost 250x120x12cm
2 seadet / 1 kinnituspost 480x120x12cm