

# WAFFA SL14 Jalapress

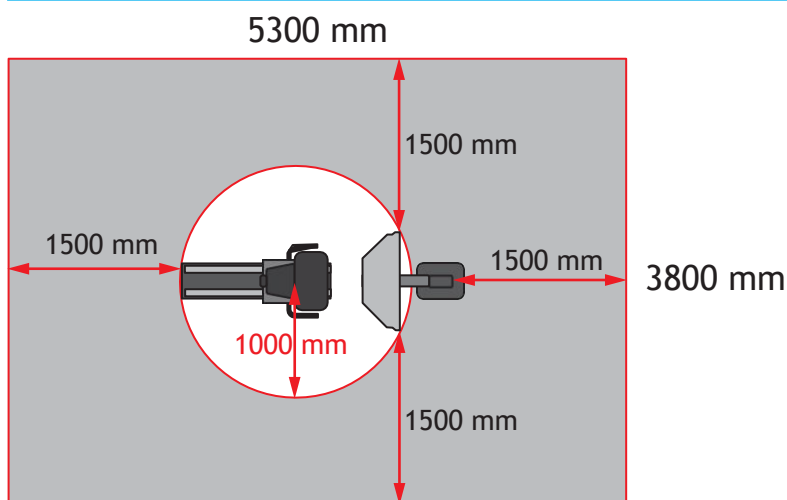

Kasutus- ja liigutusalad

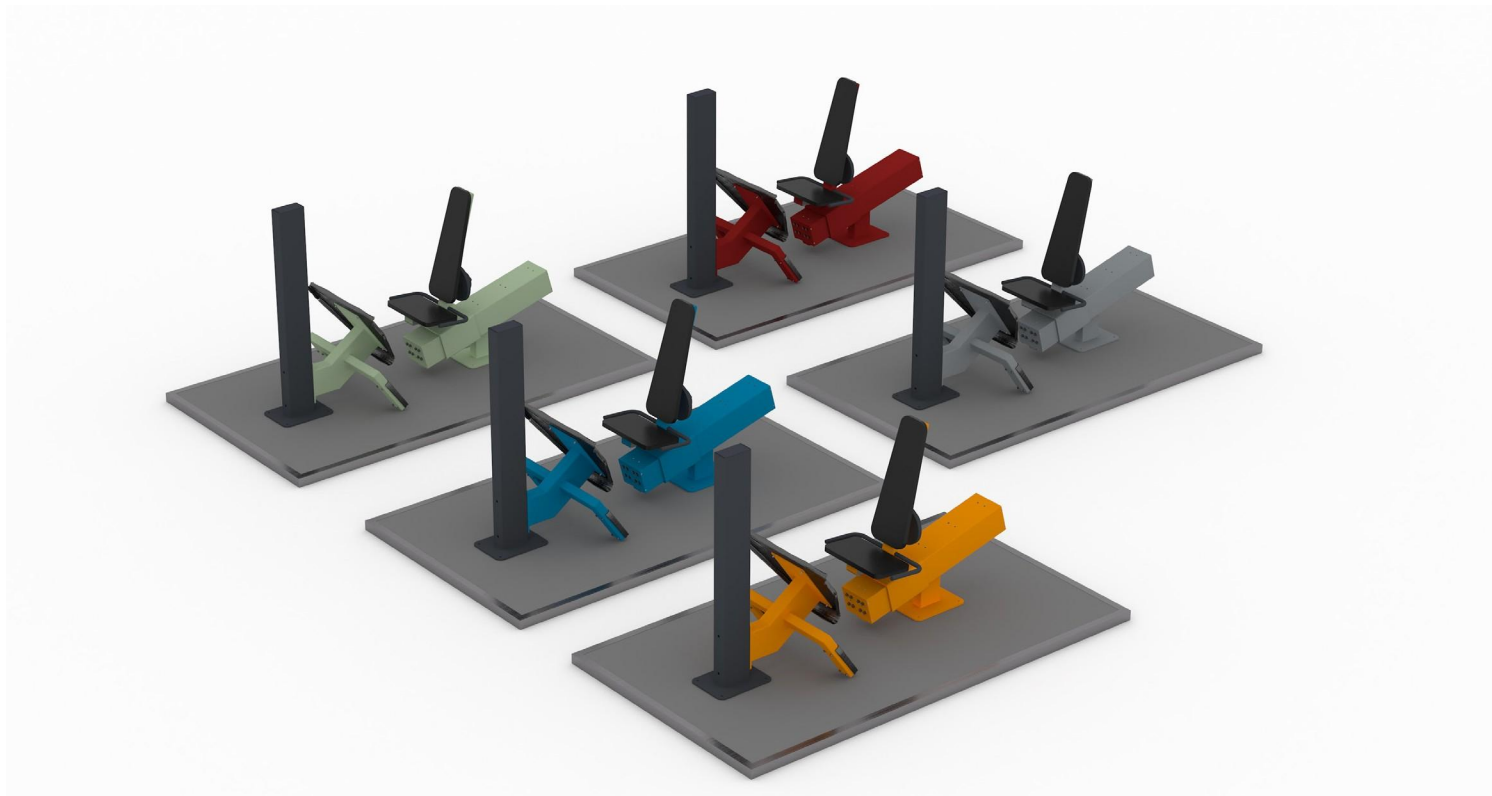
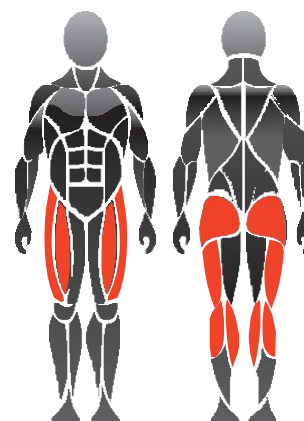

Treenitavad lihased

## Tooteandmed:

Pikkus: 2300 mm  
Laius: 870 mm  
Kõrgus: 1500 mm  
Treening-  
raskus: valitav 15 -  
25 kg

Soovitulik  
vanus: + 14 a  
Standard: EN16630:2015

## Tootekirjeldus:

-Metallprofiil  
-Seina paksus 4 - 6 mm  
-Kuumtsink ja pulbervärv  
-Hooldusvabad ja roostevabad kuullaagrid

## Seadmevärvid:

-Kinnituspost, käepideme varred,  
seljatoed RAL 7024 tumehall  
-Seadme raami värvid:  
RAL 1028 kollane, RAL 3001 punane  
RAL 5012 sinine, RAL 6019  
roheline ja RAL 7040 hall.  
-Lisahinna eest võimalik katta  
metallosa graffiti vastase värviga.

## Paigaldus:

-Kinnitatakse betoonalusele  
betoonkrude või ankrutega.

### - TÄHELEPANU!

Pikemale betoonalusele saab paigaldada  
ühe kinnitusposti külge kaks  
treeningseadet.

- Betoonaluse valamisel peab arvestama  
maapinna külmaisolatsiooniga.

### Betoonaluse mõõdud:

1 seade / 1 kinnituspost 250x120x12cm  
2 seadet / 1 kinnituspost 480x120x12cm